

# cenergie

energiezorg



**CENERGIE**  
DE INTEGRALE AANPAK VOOR ENERGIE



onze integrale aanpak

Wenst u ook efficiëntere installaties en minder verbruikskosten?  
 Bent u op zoek naar een degelijke partner voor het oplossen van uw problemen?  
 Cenergie biedt zijn uitgebreide expertise aan binnen een resultaatgerichte dienstverlening.

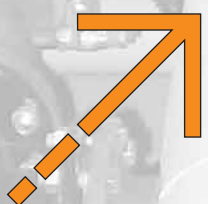
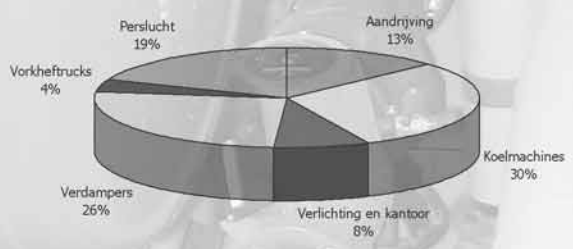

### 1.0 :: Energieboekhouding ::

Met energieboekhouding verwerft u beter inzicht in uw energieverbruiken waardoor u meer besparingsmogelijkheden ontdekt. Erbis, een professioneel energieboekhoudpakket, maakt uw energiekosten snel en gemakkelijk zichtbaar. [www.erbis.be](http://www.erbis.be)

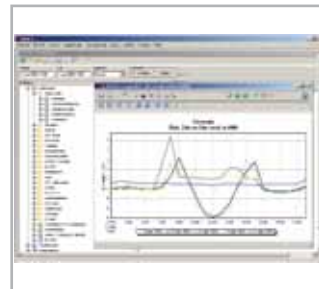

### 5.0 :: Nazorg en telemetrie ::

In de nazorgfase volgen we de prestaties van uw gebouw en installaties nauwgezet op. Waar mogelijk brengen we verdere optimalisaties aan. Erbis berekent het effect van de energiebesparende ingrepen.



## 2.0 : : Snelle energiescan : :

De snelle energie-audit biedt u een eerste overzicht van de beste besparingsopties. Besparingen die geen of geringe investeringen vergen, komen zo ook aan het licht.



'Good housekeeping' bespaart u  
**5 tot 15%.** Investerings in  
technische maatregelen kunnen  
**30 tot 60% besparen.**



## 3.0 : : Globale energie-audit en Thema-audits : :

Dieper inzicht krijgt u met een Globale energie-audit en Thema-audits. Het resultaat is een gedetailleerd plan met energiebesparende maatregelen en kosten-batenanalyse.

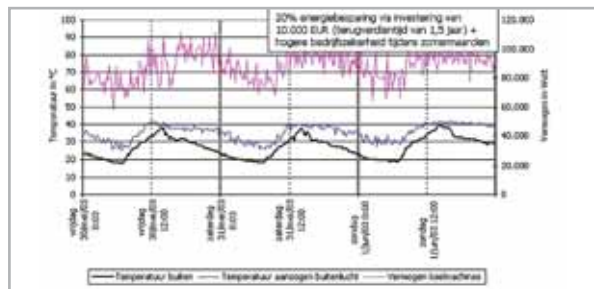
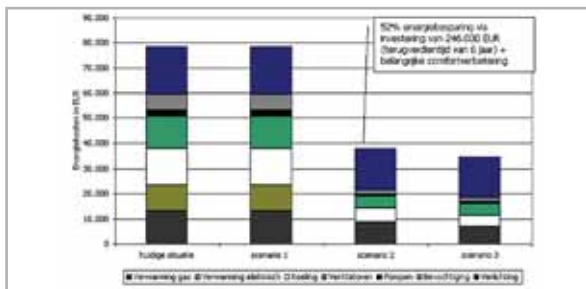

## 4.0 : : Ontwerp en uitvoering : :

Wij integreren uw oplossingen door correcte dimensionering van technische installaties, het maken van uitvoeringsplannen, het opstellen van bestekken, het opvragen en beoordelen van offertes en controle bij uitvoering.

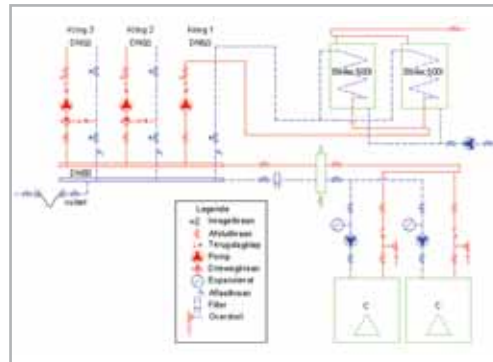
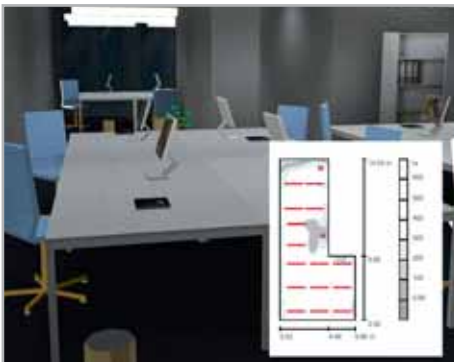



**CENERGIE**  
DE INTEGRALE AANPAK VOOR ENERGIE

### Aanpak

Cenergie komt graag bij u langs om te bespreken hoe we in uw bedrijf een meerwaarde kunnen bieden bovenop de zaken die u reeds realiseerde.

Wij verscherpen uw kijk op uw installaties en zoeken samen naar de beste oplossingen.

Verplichtingen van de overheid in verband met Energie Prestatie Regelgeving, certificatie, energieplannen en bedrijfsconvenanten kan u benutten om meer rendement te halen met minder energie.

Cenergie denkt met u mee om besparingen op de efficiëntste manier te realiseren.

Wenst u meer te weten omtrent energiezuinige gebouwen, vraag onze folder Duurzaam Bouwen.

[www.cenergie.be](http://www.cenergie.be)

[www.erbisweb.be](http://www.erbisweb.be)

[www.erbis.be](http://www.erbis.be)



:::: Cenergie : Gitschotellei 138 : 2600 Berchem : T 03/271 19 39 : F 03/271 03 59  
::: E info@cenergie.be : W www.cenergie.be